

DISTRIBUIDOR INTERNO ÓPTICO

DIO **fit** AC

PARA ATÉ 144 FIBRAS



FIBRACEM

INSTRUÇÕES DE MONTAGEM E INSTALAÇÃO PP.00080 REV.02

1. DESCRIÇÃO:

Produto utilizado para acomodação e distribuição de cabos ópticos em sistemas de cabeamento estruturado para instalações em racks de 19" ou 23". O modelo FIT AC possui gaveta deslizante e permite a acomodação de até 24 fusões em 2 bandejas sobrepostas por U, ocupando espaço de 3U, 4U ou 6U. Possibilita a utilização de cabos internos ou externos, com fibra monomodo (SM) ou multimodo (MM) do tipo loose, tight ou multicordão.

2. DIMENSÕES:

ESPAÇO ÚTIL	ALTURA	COMPRIMENTO	PROFUNDIDADE
3U	133,35mm	440mm	340mm
4U	177,80mm	440mm	340mm
6U	266,70mm	440mm	340mm

3. FORNECIMENTO PADRÃO:

- Distribuidor Interno Óptico FIT AC (1 caixa metálica, uma gaveta deslizante por U, bandejas para acomodação das fibras*, painel para adaptadores, suporte de fixação no rack e suporte para ancoragem do cabo)
- abraçadeiras plásticas*
- tubos de passagem (cânula)*
- cartela de identificação de rota*
- Protetor de emenda óptica*
- 4 porcas gaiola
- 4 parafusos M5
- 1 tubo termocontrátil Ø24/8
- 1 etiqueta de identificação de tubo loose

*quantidade variável de acordo com tabela abaixo:

	BANDEJA PARA ACOMODAÇÃO DAS FIBRAS	ABRÇAÇADEIRA PLÁSTICA	TUBO DE PASSAGEM	CARTELA DE IDENTIFICAÇÃO DE ROTA	PROTECTOR DE EMENDA ÓPTICA
3U	6	18	12	3	72
4U	8	24	16	4	96
6U	12	36	24	6	144

4. FERRAMENTAS NECESSÁRIAS PARA A INSTALAÇÃO (não acompanham o produto):

Trena, ferramenta para decapar o cabo, chave phillips, material para limpeza do cabo: álcool isopropílico, papel toalha e gaze.

5. OPCIONAIS:

- Pigtail
- Adaptadores Ópticos
- Cordão Óptico

6. CUIDADOS E SEGURANÇA:

- Ancore o cabo no DIO para preservar as fusões.
- Cuidado com os raios de curvatura da fibra durante a montagem.
- Utilize produtos adequados para a limpeza dos conectores e adaptadores: álcool isopropílico e gaze. Retire a tampa de proteção do adaptador apenas quando for utilizar.
- O uso de estilete deve ser feito com muito cuidado e atenção.
- O uso do aquecedor termocontrátil deve ser feito com muito cuidado e atenção para evitar queimaduras.
- Não aponte a fibra na direção dos olhos, pois pode causar sérios danos à visão.

7. PREPARAÇÃO

7.1 PREPARAÇÃO DO CABO:

7.1.1 Abra o cabo a 200 cm da extremidade, corte e decape os elementos:

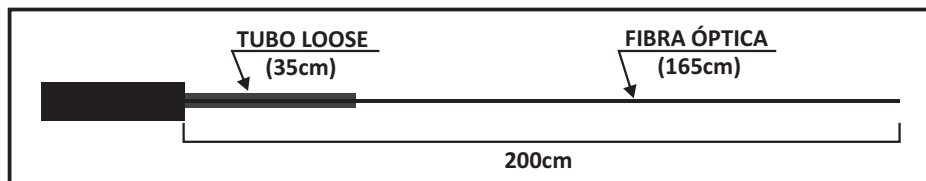

7.1.2 Faça a limpeza do cabo e entube as fibras e o tubo loose com a cânula, conforme imagem abaixo:

Obs.: Entube 1 loose por cânula.

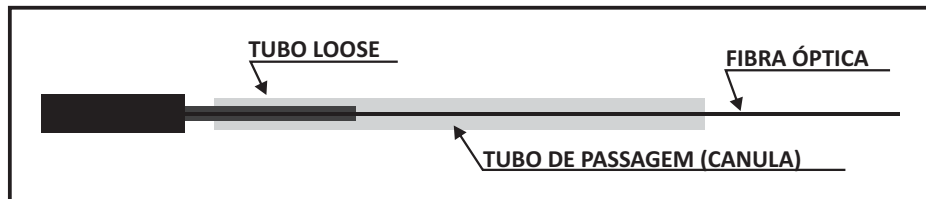

7.1.3 Faça a identificação dos tubos loose com a etiqueta de identificação fornecida.

7.1.4 Posicione o tubo termocontrátil Ø24/8 no ponto onde o cabo foi decapado e realize a contração do mesmo com um aquecedor térmico (não acompanha o produto).

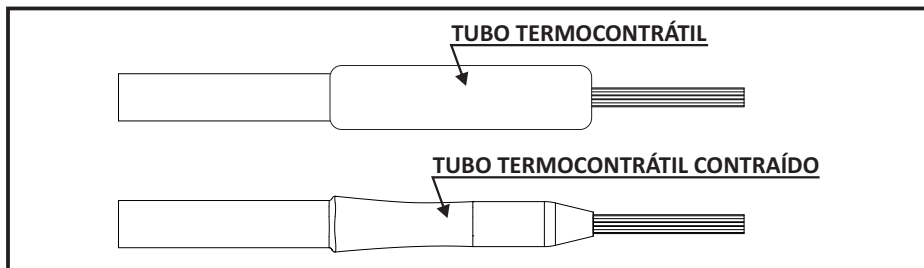

8. INSTALAÇÃO

8.1 ABERTURA DO DIO:

8.1.1 Abra a tampa superior do DIO, soltando os 5 parafusos indicados:

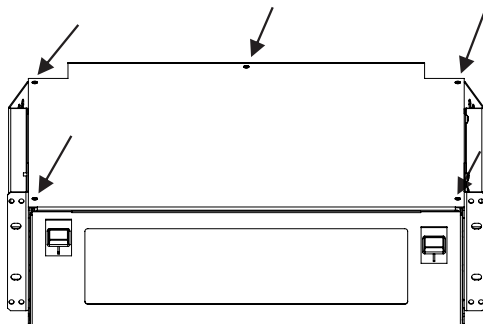

8.2 ENTRADA DO CABO:

8.2.1 Determine a melhor posição para a entrada do cabo, considerando o ponto de subida ou descida do mesmo no gabinete. Em seguida, prenda o cabo de acordo com a entrada escolhida, utilizando 2 abraçadeiras plásticas, conforme imagem a seguir.

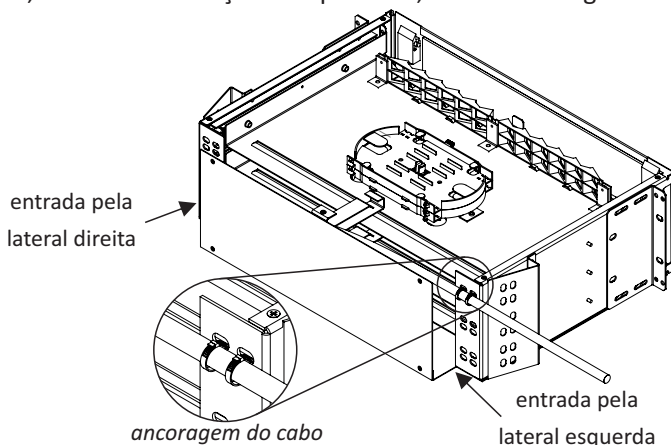

Obs.: O suporte de fixação serve para ancorar o cabo no DIO. Se a entrada escolhida for a direita, o cabo deverá ser ancorado no suporte da direita.

8.3 FIXAÇÃO DO TUBO DE PASSAGEM:

8.3.1 Fixe o tubo de passagem (cânula) na bandeja de emenda prendendo-o com uma abraçadeira, conforme imagens a seguir.

IMPORTANTE:

¹ Cada bandeja acomoda no máximo 12 emendas

² Respeite os raios de curvatura ilustrado nas imagens

entrada do cabo pela esquerda

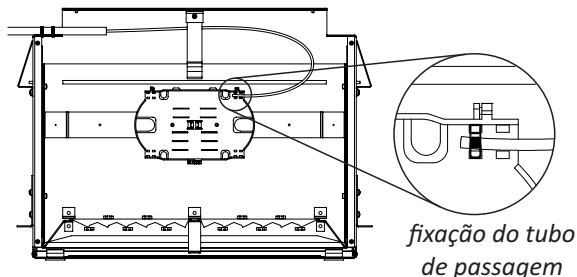

entrada do cabo pela direita

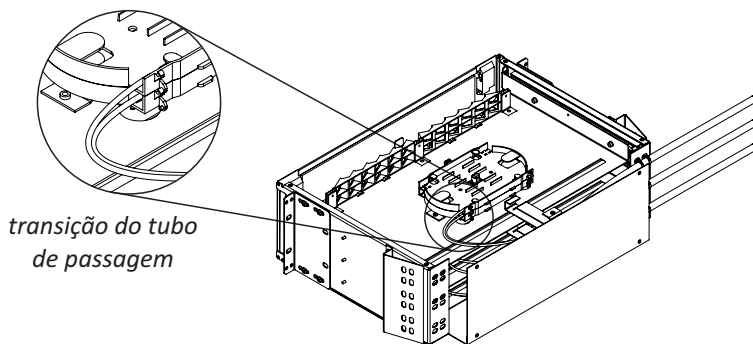
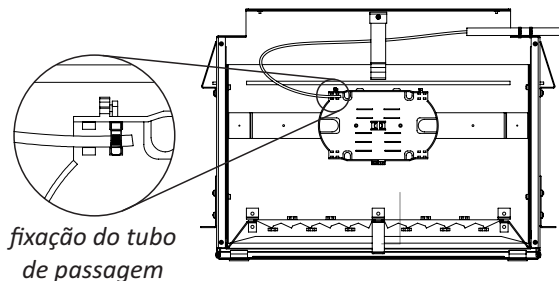

Obs.: A entrada do tubo na bandeja de fusão deverá ser sempre do lado oposto da entrada do cabo no DIO, proporcionando uma melhor acomodação da cânula e evitando o estrangulamento das fibras.

8.3.2 Após a fixação de todos os tubos de passagem, realize a abertura e fechamento da gaveta deslizante, verificando se não há estrangulamento das fibras em algum ponto, conforme imagens a seguir:

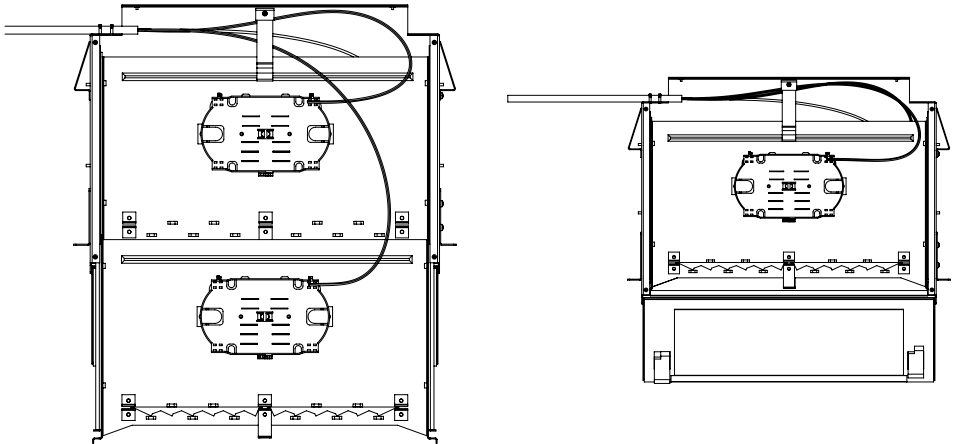

8.4 ACOMODAÇÃO DOS PIGTAILS:

8.4.1 Armazene as sobras das fibras do cabo de entrada dentro da bandeja de emenda, conforme indicação abaixo. Este procedimento é necessário para determinar o comprimento exato das sobras.

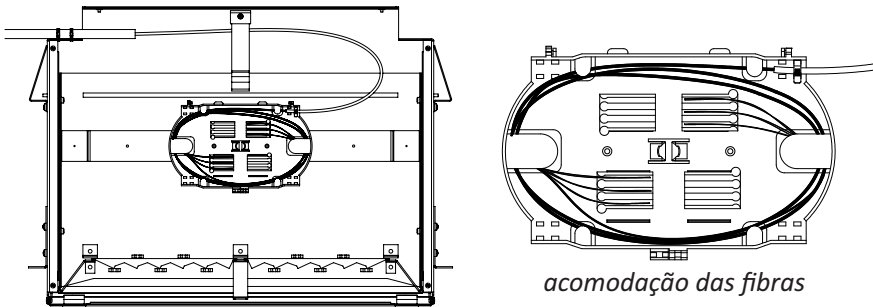

8.4.2 Encaixe os adaptadores ópticos no painel e, em seguida, acople os conectores do pigtail no adaptador. Acomode as fibras do pigtails na bandeja plástica utilizando o lado contrário da entrada do tubo loose, coincidindo os sentidos para a realização de fusão das fibras. Fixe os pigtails com abraçadeiras plásticas, conforme imagem a seguir:

entrada do cabo pela esquerda

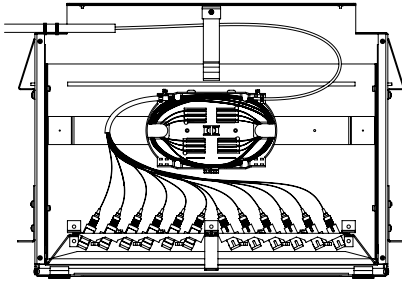

entrada do cabo pela direita

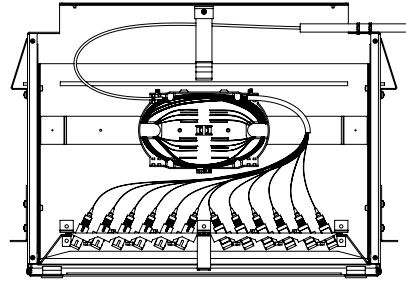

8.5 FUSÃO DAS FIBRAS:

8.5.1 Realize as fusões das fibras conforme procedimento da sua máquina de emenda, reorganize as sobras na bandeja e acomode os protetores de emenda nas borrachas canaletas.

8.6 FECHAMENTO:

8.6.1 Encaixe a tampa de proteção na bandeja e anote o endereçamento da fibra na cartela de identificação fornecida. Insira a tampa superior no DIO (**retirada no item 8.1**) e parafuse-a.

8.6.2 Verifique o posicionamento que será colocado o DIO no rack e instale as porcas gaiola no plano de fixação. Fixe o suporte nas laterais do DIO, conforme imagens abaixo e parafuse-o no plano de fixação do rack.

Obs. Para fixação em racks padrão 19", posicione a parte maior do suporte no DIO e para fixação em racks padrão 23", posicione a parte menor do suporte no DIO.

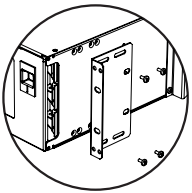

fixação em racks 19"

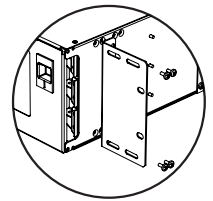

fixação em racks 23"

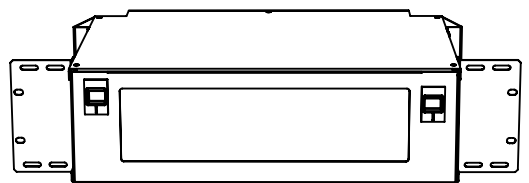
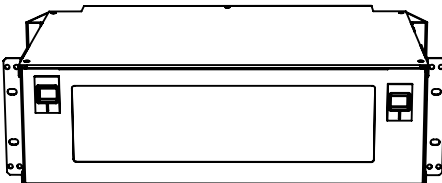

PRODUTOS RELACIONADOS:



Adaptador Óptico

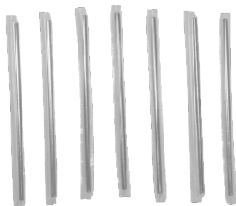

Protetor de Emenda Óptica

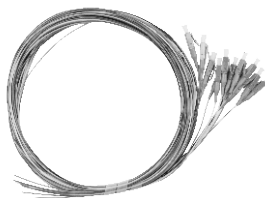

Pigtail



Sachê de Álcool



Máquina de Emenda Óptica



Cordões Ópticos



Decapador de Fibra Óptica



Decapador de Cabo Óptico



Roletador de Tubo Loose

☞ Se após a leitura você necessitar de mais informações, entre em contato!

FIBRACEM

www.fibracem.com

☎ (41) 3661-2550

✉ fibracem@fibracem.com

f /fibracem
